





## Skapt med tanke på velvære

Vårt mål med UNIC er å gjøre tannbehandling så velkjent og dagligdags som mulig. Vår hensikt er å skape et behagelig og avslappet miljø for både pasient og tannlege - å tilpasse uniten slik at den er til hjelp både for personen som ligger i stolen og personalet som jobber rundt pasienten.

Vi har gjennom hele prosessen tatt nøye hensyn til den menneskelige faktoren - fra pasient til tannlege og tannlegeassistent, og til og med serviceteknikeren. Velkommen til en behandlingsunit som fokuserer på mennesker.

*Thomas Steen Nielsen, heka dental*





Noen mennesker synes det årlige besøket hos tannlegen er enkelt - ikke annerledes en rutinekontroll hos en annen lege.

For andre - for eksempel svigerdatteren min - er det faktisk forbundet med en behagelig følelse. Hun ser fram til hver gang hun skal få tennene kontrollert og stelt. Hun føler seg "renset" etterpå. Det er en velværebehandling for tennene og munnen hennes.

## 'Kunsten er ikke å se ut til å være, men å være'

Men mange opplever det årlige besøket hos tannlegen som årsaken til sterkt ubehag, kanskje redsel, eller for å si det rett ut, tannlegefobi.

Det var disse menneskene vi hadde i tankene da vi skapte UNIC.

En annen viktig utfordring når man arbeider med et design for tannleger, er at det er et situasjonsbetinget arbeid.

Situasjonen er faktisk alltid den samme: tannlegen sitter på stolen sin og beveger seg faktisk ikke særlig mye. Samtidig løper tannlegeassistenten rundt og henter og bærer, skriver og utfører oppgaver.

Kanskje dette er en av grunnene til at tanken på et besøk i tannlegestolen er så avskrekkende for noen, og en årsak til ubehag. Der ligger du, en liten person midt imellom alt dette tekniske utstyret. Du begynner å få en følelse av at du nesten er i ferd med å bli en del av maskineriet, med en sugeslange i munnviken og boret borende inn i emaljen.

Derfor er det viktig at alt er innenfor tannlegens rekkevidde. Instrumentbordet, instrumentene, brettene, lampen, røntgen, osv.

Et av de viktigste målene vi har hatt med behandlingsuniten du ser her, er at den skulle være menneskevennlig. Eller i det minste mer menneskevennlig enn før. Det er et konsept som gjenspeiler seg i de gjennomgripende, organiske formene, den buede overflaten, den s-formede oversiden og måten uniten er utstyrt på. Vi har gjort vårt beste for å få bli kvitt det stive, kliniske utseendet.

*David Lewis, Designer*



## Designet av David Lewis

Den internasjonalt berømte designeren David Lewis, som har samarbeidet med Heka Dental siden 2003, er anerkjent for å alltid ta et standpunkt i hvert enkelt prosjekt, og ikke la seg styre av en lite fleksible designfilosofi.

Denne grunnleggende tilnærmingen til å skape vakre, funksjonelle design er en av flere årsaker som har gjort David Lewis verdensberømt for sine slående design for blant andre Bang & Olufsen, Vestfrost, Elica og Scholtès.



## Fra visjon til produkt

Det begynte som en visjon, som ble overført til tusenvis av tegnede streker. Etterpå fulgte en rekke prototyper, før det endelige designet oppfylte alle våre krav til den optimale behandlingsunit.

Som med alle gode design er målet å kombinere estetikk med funksjonalitet til én enhet. Målet vårt med UNIC er å levere en unit, som på grunn av det tiltalende utseendet og den nøye gjennomtenkte funksjonaliteten, vil danne de perfekte omgivelsene for et behagelig besøk hos tannlegen.



## Den lange veien til suksess

Utgangspunktet for å skape et vellykket, funksjonelt design er å lytte til menneskene som skal bruke produktet.

Menneskene som kommer i kontakt med UNIC – pasienter, tannleger, tannteknikere og serviceteknikere - har vurdert over 2 000 større og mindre detaljer.

Vi har tilpasset UNIC i henhold til tilbakemeldingene vi har fått fra dem. Deretter har vi bedt testpersonene om å vurdere enheten på nytt. Vi har gjentatt prosessen gang på gang, for vi vet at det er de små detaljene som teller.





## Fokus på detaljer

Det er de minste detaljene som utgjør forskjellen på et bra og et dårlig design, og vi har tatt hensyn til hver eneste detalj på UNIC fordi vi vil at våre kunder skal være fornøyde med produktet i mange år fremover.

Ta for eksempel bakkdøren på UNIC, som er laget av rustfritt stål. Under sluttbearbeidingen blir hver eneste komponent polert i riktig retning, slik at alle de polerte overflatene retter seg i samme retning når delene settes sammen. Det er dyrere. Det er også vanskeligere, men vi mener det er helt nødvendig for å fullføre den helhetlige kvaliteten.

Noen mener kanskje at det er bortkastet tid å bruke ressurser på slike detaljer. Andre er henrykt over at vi går så langt for å oppnå fullkommenhet.



## Designet med tanke på velvære

UNIC sørger for optimal kontakt mellom tannlege og pasient. Med alle instrumentene for hånden kan tannlegen jobbe mer effektivt og kontinuerlig, uten å miste kontakten med pasienten. Dette skaper et rolig arbeidsmiljø, som er betryggende og avslappende for pasienten.

Med UNIC har vi skapt et møbel hvor utformingen av hver enkel detalj har som mål å styrke pasientens tillit og følelse av velvære.





## Lettvekter

UNIC er et bevis på at en behandlingsunit ikke behøver å være tung eller uformelig.

Man får inntrykk av at hele UNIC-behandlingsuniten henger i luften. Ved å benytte mange forskjellige teknikker, har vi klart å rendyrke unitens letthet og enkelhet – instrumentbordet og brettene holdes for eksempel oppe av et sentralt svivelstykke, og slangene kan aldri komme i kontakt med bakken.

Likeens har vi gitt uniten estetiske linjer ved å skape en symmetri i formene. Ta for eksempel den sirkulære plasseringen av instrumentene, som etterligner formen til skyllevasken - og formen på instrumentbordets håndtak, som gjenspeiles i glassholderen.







## 360 graders design

Vi valgte å bruke rustfritt stål til UNIC' gulvskap og bakkør. En av de unike egenskapene til polert rustfritt stål er at det speiler omgivelsene. Det innebærer at UNIC fanger opp fargene fra omgivelsene, uansett hvor den står.

## Minimalistisk på overflaten - funksjonell og fleksibel under

Vi har med vilje gjemt bort alt på UNIC som ikke trenger å være synlig. Instrumentbordet er effektivt minimalistisk, uten overflødig teknisk utstyr eller unødvendige tingester.

Dette gir deg følelsen av at UNIC er et møbel i stedet for bare et utstyr.

UNIC - det kan ikke bli enklere.





## Design i fullkommen balanse

UNIC' arm skjuler kablene, vann og luft bak den lyse, industrialiserte overflaten av eloksert aluminium.

De store leddene beveger seg nøyaktig i alle stillinger, på tross av belastningen de blir påført av instrumentbordet, monitoren, røntgen og lysene. Dette gir en arm med optimal balanse.





Enkel teknologi  
skaper en enkel  
arbeidsmetode



Instrumentbordets håndtak er fullstendig integrert med display og taster. Det er enkelt å finne med både øyet og hånden - selv om oppmerksomheten er rettet mot noe helt annet.

Når man trykker lett på tasten for glass/vask stanser sugefunksjonen, driftslyset slår seg av og pasientens stol retter seg opp i skyllestilling. Samtidig blir glasset fylt med vann.

Når man trykker på tasten for glass/vask igjen, vender pasientens stol tilbake til den tidligere arbeidsstillingen.





Fra enkelt- til  
dobbeltfunksjon  
- på under  
2 sekunder

Fleksibilitet skaper arbeidstilfredshet.  
Derfor har vi sørget for at UNIC kan tilpasse  
seg til varierte og sammensatte oppgaver  
- enkelt og glatt.

Hjelpeenheten er utstyrt med en teleskop-  
arm som kan stilles om fra enkelt- til  
dobbeltfunksjon i løpet av sekunder.



## Behagelig stol

En avslappet pasient betyr ideelle arbeidsforhold for tannlegen. Derfor har vi skapt en behandlingsunit som er behagelig for både pasient og tannlege. Den er en drøm å sitte i, samtidig som tannlegen har ideelle arbeidsforhold enten du står eller sitter.

Den behagelige pasientstolen - valget av materialer og farger - kompletterer UNIC' klare, rene linjer og enkle design. Samtidig har vi konsentrert oss om stolens funksjonalitet, og da særlig at den skal være enkel å justere ved hjelp av fotpedalen eller det elektroniske kontrollpanelet på instrumentbordet.





## Den rette stemningen

Tenk deg at du sitter alene og ser utover havet. Snart begynner tankene å fly, og du kjenner en indre ro som brer seg gjennom kroppen. Det er nøyaktig denne stemningen vi har forsøkt å skape.

UNIC gjør det mulig for pasienten å slappe av, mens tannlegen og assistenten jobber rolig og effektivt.







1] Instrumentene ligger plassert hver for seg i opphenget, og de lange silikonslangene sikrer ergonomiske arbeidsforhold.



2] UNIC kan leveres enten med enkelt eller dobbelt brett, og med røntgenbildebetrakter.



3] UNIC kan leveres med en monitor for pasientvennlig visning av røntgenbilder, video, digitale røntgenbilder eller andre databilder av munnhulen.



4] Den patenterte, runde fotkontrollen styrer farten og intensiteten på de utvalgte instrumentene. Den kan betjenes fra alle sider og enten med høyre eller venstre fot, slik at operatøren ikke er fastlåst i én arbeidsstilling.



7] Instrumentholderen er enkel å demontere og kan autoklaveres.  
8] UNIC kan leveres med en automatisk instrument-skyller.



5] UNIC kan leveres med en justerbar fotkontrol.  
6] UNIC kan leveres med justerbare sugedeler eller hygieniske sugedeler av aluminium for kirurgiske inngrep.



9] UNIC leveres med et automatisk skyllesystem for sugeslanger. Systemet aktiveres av én enkelt berøring, og er straks klar for behandling av en ny pasient. Sugslanger kan desinfiseres kontinuerlig under behandling.





1] Skyllevasken er svingbar, og gir optimal plass for manøvrering.



2] Flaskevannssystem  
3] Sterilt væskesystem som monteres på brett-  
overgangen.



4] Det er enkelt å demontere den øvre delen av fontenen.



5] UNIC operasjonslys gir optimalt lys for behandling. Lampehodet er plassert på en fjæringsarm med selvutjevne funksjon, noe som sikrer en stabil posisjon.



6] Stabil posisjon. Hodestøtten kan justeres på to steder. Dette sikrer at pasientens hode (enten det tilhører en voksen eller et barn) blir liggende i en stabil posisjon.



7] Enkel å rengjøre. UNIC polstring kan enkelt tas av for rengjøring.  
8] Pasientkomfort. Ryggen og setets korrigerende funksjon sikrer at pasienten sitter behagelig under hele behandlingen.



9] UNIC operasjonsstol kan leveres med enten én eller to armlener.



10] Styrespak. Inntil tre uavhengige styrespaker for føttene kan plasseres der du måtte ønske. Dermed får du og assistenten din optimal bevegelsesfrihet.

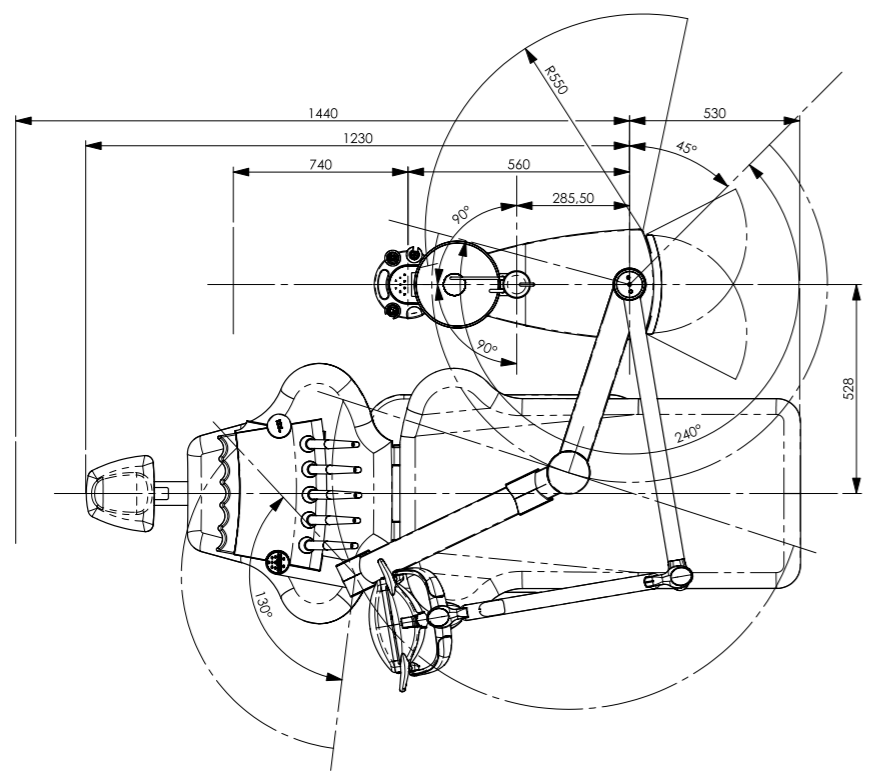
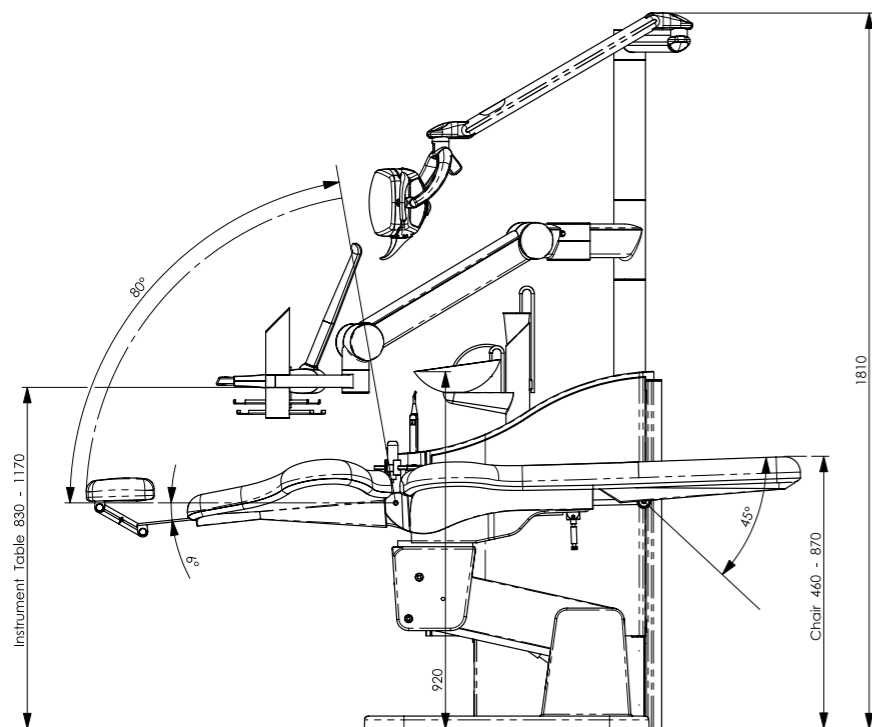

Både UNIC og unitens enkeltkomponenters design er opphavsrettsbeskyttet, og noen av komponentene er patenterte.

## Spesifikasjoner

### UNIC:

- Pisker
- Hengende

### Fotkontroll:

- Standard
- Justerbar pedal

### Instrumenter:

- Multiflex turbinmodul, fiberlett
- Fiberoptisk motormodul: inkl. Bien Air mikromotor 40 000 omdr./min.
- Fiberoptisk motormodul: Bien Air, MX børsteløs inkl. digipad
- Fiberoptisk motormodul: NSK T-Max mikromotor 40 000 omdr./min.
- Sprøytemodul: UNIC, 3 funksjoner
- Sprøytemodul: Luzzani, 3 funksjoner
- Sprøytemodul: Luzzani, 6 funksjoner
- Sprøytemodul: Luzzani, 7 funksjoner pluss lys
- Ultralyd scalermodul, Suprasson
- Ultralyd scalermodul, Piezon

- Lysherdingsmodul: UNIC LED 5 W
- Kamera for munnhulen: Sopro eks. programvare
- Kamera for munnhulen: UNIC IntraCam eks. programvare
- Monitor inkl. lysrør med fleksibel arm (S-VHS, PAL og standardforbindelse)
- Enkelt brett
- Dobbelt brett
- Røntgenbildebetrakter som kan monteres på brettovergang 1, inkl. overgang

### Vannbehandling:

- Vannforsyning med luftspalte
- Desinfiseringssystem mot bakterier, med automatisk mating
- Flaskevannsystem, instrumentbrett
- Vannspyling (instrumenter)
- Hygienisk ventilering av vannkanalene
- Sterilt væskeystem som monteres på brettovergangen

### Fontene:

- Manuell dreining
- Automatisk dreining
- Dürr fonteneventil for væskeoppsuging
- Selektiv sugefunksjon 2 på teleskoparmen
- Spylesystem for sugeslangene – skyll og spyl, automatisk
- Sprøyte med 3 funksjoner montert på teleskoparm: UNIC
- Sprøyte med 3 funksjoner montert på teleskoparm: Luzzani
- Sprøyte med 6 funksjoner montert på teleskoparm: Luzzani
- Sprøyte med 6 funksjoner montert på teleskoparm: Luzzani
- LED herdingslys med trykknapp montert på teleskoparm
- Varmtvannsforsyning til drikkeglasskranen
- Varmtvannsforsyning til drikkeglasskranen og instrumentbordet
- Hurtigkobling for sugesfunksjon
- Hurtigkobling for vann-/luftseparator

- Dürr innebygd automatisk separator
- Metasys innebygd, automatisk separator
- Dürr innebygd amalgamseparator
- Metasys innebygd amalgamseparator
- 220 V støpsel montert på enheten
- Røntgenovergang
- UNIC EDI operasjonslampe 25 000 lux, 5000 kelvin uten sensor
- UNIC EDI operasjonslampe 25 000 lux, 5000 kelvin med sensor



# UNIC tannlegestol

34

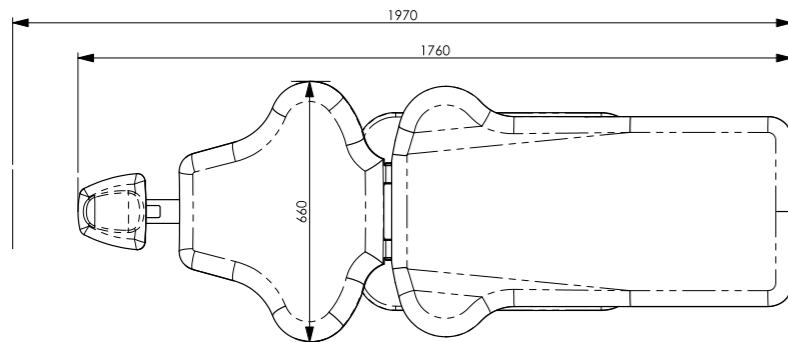
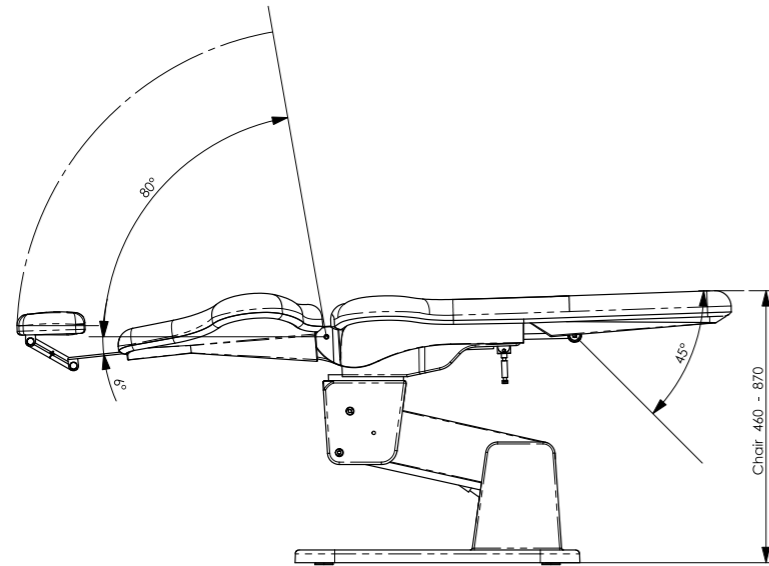

*Både UNIC og unitens enkeltkomponenters design er opphavsrettsbeskyttet, og noen av komponentene er patenterte.*

# Spesifikasjoner

## UNIC tannlegestol:

- To elektriske spindel-motorer
- Maksimal vekt på stolen: 240 kg
- Driftsvekt: 140 kg
- 2-veis justerbar hode-støtte, én styrespak
- 4-veis programmerbar
- 3-veis programmerbar og Siste posisjon

## Trekk:

- Mykt trekk
- Supermykt trekk

## Armlene:

- Høyre
- Venstre
- Fotstyrt styrespak, ekstra - opptil totalt 3 styrespaker

## Trekkfarger:

- Soft (myk)
- SuperSoft (supermyk)

# Trekkfarger

35

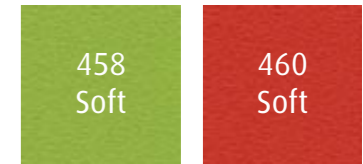

458  
Soft



460  
Soft

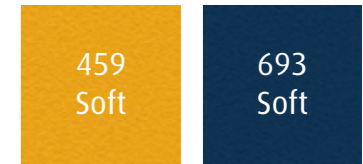

459  
Soft



693  
Soft

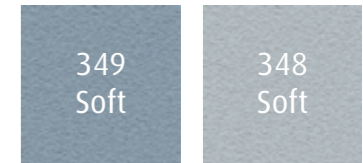

349  
Soft



348  
Soft

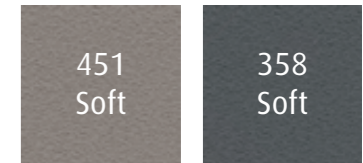

451  
Soft



358  
Soft

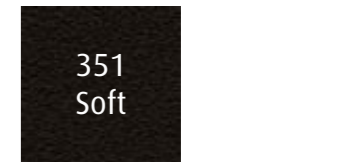

351  
Soft



1107  
SuperSoft

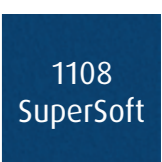

1108  
SuperSoft

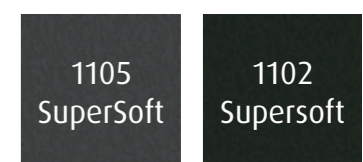

1105  
SuperSoft

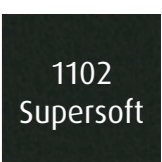

1102  
Supersoft

## Om heka dental

Heka Dental A/S har levert uniter til tannleger over hele verden siden 1965, og er nå den største unitleverandøren i Skandinavia. Det er et familiedrevet firma, og all produksjon, utvikling og administrasjon er sentralisert i Danmark. Alle driftsfaser er ISO-sertifiserte, noe som sikrer høy kvalitet på alle områder.

Heka Dental tilpasser kvalitet og design etter våre kunders individuelle krav. For å sikre hver enkelt tannlege best mulig veiledning og informasjon, blir monteringen og vedlikeholdet utført av et omfattende og godt opplært nettverk av representanter.

Du er alltid velkommen til å besøke oss eller kontakte oss dersom du har spørsmål eller ideer.



Heka Dental A/S  
Baldershøj 38  
DK-2635 Ishøj, Denmark  
Telefon +45 43 32 09 90  
Fax +45 43 32 09 80  
mail@heka-dental.dk  
www.heka-dental.com

**heka***dental*<sup>®</sup>



